

NL \ F
UK \ D

Multivent hybride

<p>1 </p>	<p>Maak een water- en luchtdichte aansluiting in het dak. Pas maximaal 2 bochten toe met een maximale versleping van 45 graden.</p>	<p>2 </p>	<p>Zorg voor voldoende (20-30 mm) luchttoevoer onder de deur en afvoer door een rozet.</p>
<p>1</p>	<p>Faire un passage étanche dans la toiture. Ne pas utiliser plus de 2 coudes à 45°</p>	<p>2</p>	<p>Faire attention à la circulation d'air dans la pièce (20-30mm).</p>
<p>1</p>	<p>Make a water and airtight connection in the roof. Do not use more than 2 bends of a maximum offset of 45 degrees.</p>	<p>2</p>	<p>Ensure sufficient airflow to and from the room. Undercut doors by at least 10 mm.</p>
<p>1</p>	<p>Fertige einem Wasser- und luftdichtem Anschluss im Dach. Verwende Maximal 2 Kurven von nicht mehr als 45 Grad.</p>	<p>2</p>	<p>Sorge für ausreichende (20-30 mm) Zuluft und Abluft Massnahmen.</p>

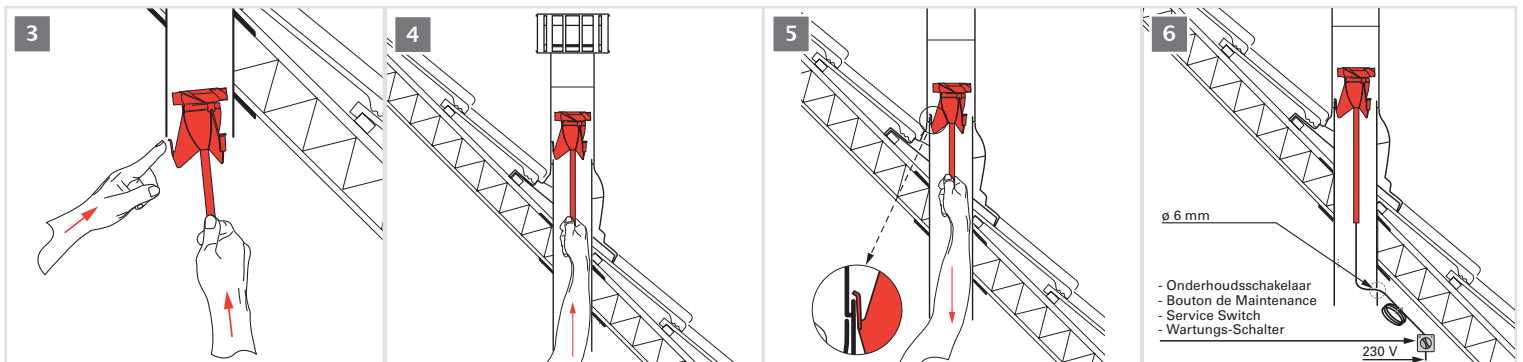

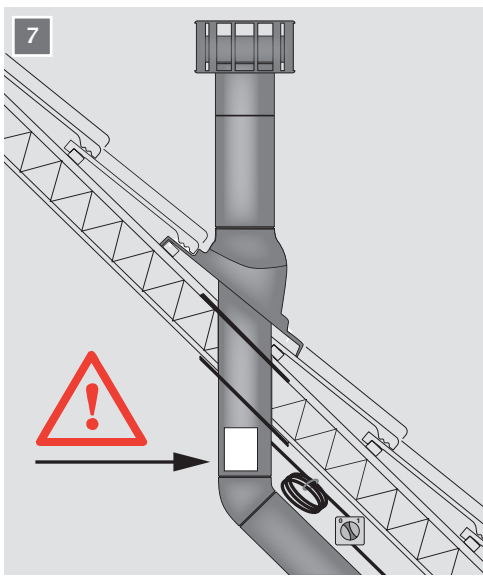

- 7 Plak de meegeleverde onderhoudsinstructie sticker op de ventilatiebuis.
- 7 Coller l'autocollant fourni sur le conduit de ventilation de manière visible.
- 7 Stick supplied label on pipe as shown.
- 7 Klebe das Etikett sichtbar auf dem Lüftungsrohr.

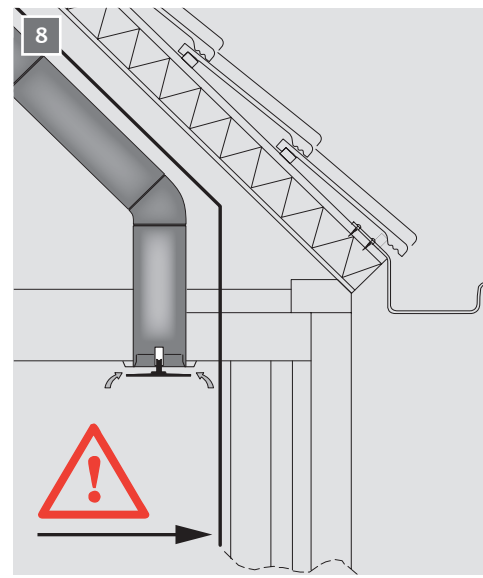

- 8 Schakel bijvoorbeeld in combinatie met de lichtknop.
- 8 Peut se manoeuvrer par exemple avec l'interrupteur de lumière.
- 8 Electrical connection through light circuit via switch.
- 8 Schalte zum Beispiel in Kombination mit Lichtschalter.

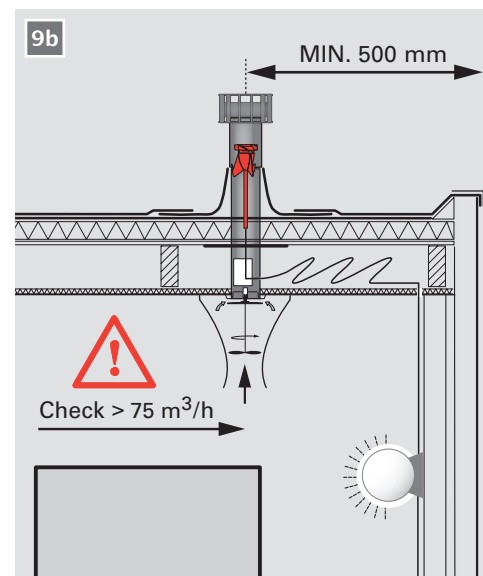
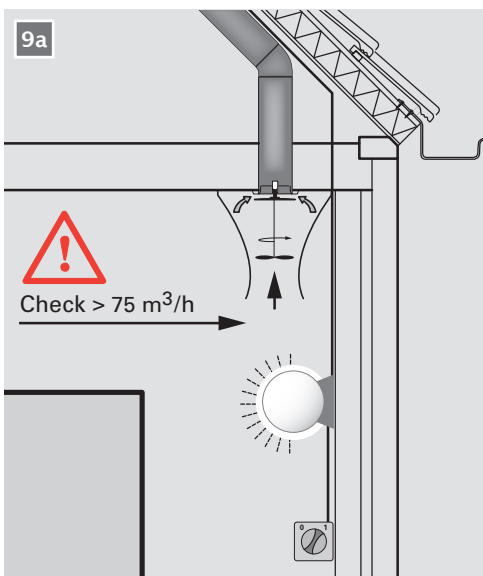

- 9a 9b Controleer met een luchtdebietmeter of de luchtstroom bij ingeschakeld > 75 m³/hr.
- 9a 9b Verifiez avec un contrôleur de débit débit si le volume d'air avec l'appareil en fonction > 75 m³/hr.
- 9a 9b Check with a volume flow meter that the airflow is > 75 m³ when switched on.
- 9a 9b Kontrolliere mit einem Messgerät ob der Luftvolumen bei Einschalten > 75 m³/hr.

Ubbink bv
 Verhuellweg 9
 NL - 6984 AA Doesburg
 T + 31 (0) 313 480 200
 F + 31 (0) 313 473 942
 info@ubbink.nl
 www.ubbink.nl

Ubbink NV SA
 Jan Samijnstraat 9
 B - 9550 Gentbrugge
 T + 32 (0) 9 237 11 00
 F + 32 (0) 9 237 11 29
 info.bouw@ubbink.be
 www.ubbink.be

Ubbink France S.A.S.
 13, rue de Bretagne
 ZA Malabry - BP 4301
 F - 44243 La Chapelle Sur Erdre
 T + 33 (0) 2 51 13 46 46
 F + 33 (0) 2 51 13 45 46
 ubbink@ubbink.fr
 www.ubbink.fr

Ubbink (UK) Ltd
 Borough Road, Brackley
 Northants, NN13 7 TB
 T + 44 (0) 1280 700 211
 F + 44 (0) 1280 705 332
 info@ubbink.co.uk
 www.ubbink.co.uk

