

# Air Excellent Connexion Latérale 125 DB206 KIT

Numéro d'article : 0188636

## Introduction produit

Adaptateur de caisson de distribution d'air Air Excellent pour convertir le DBOX 206V en DBOX 206H.

- Pertes de pression minimales
- Propriétés antistatiques et antimicrobiennes
- Assemblage sûr et rapide
- Classe d'étanchéité à l'air D selon la norme européenne EN14239
- Certifié par le TÜV SÜD

## Dimensions produit

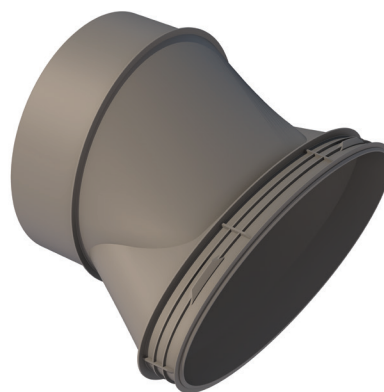
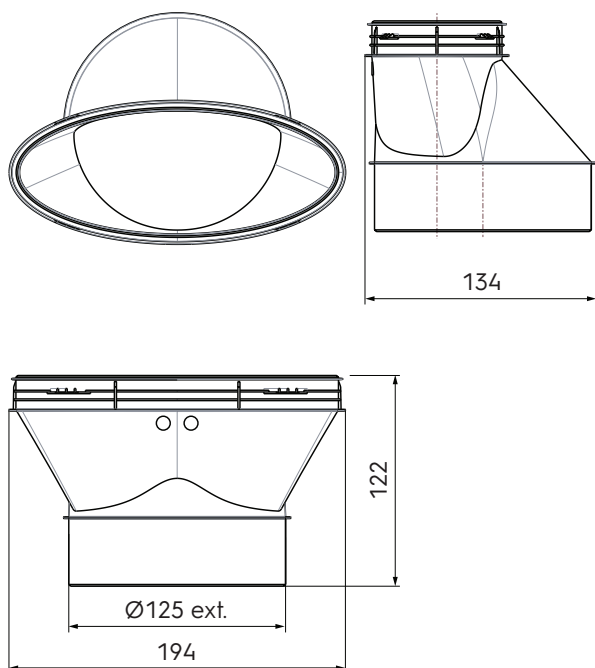

## Informations complémentaires

Le caisson de distribution d'air de la série 200 est entièrement modulaire et peut être connecté à la fois verticalement et horizontalement. Une caractéristique importante est la possibilité de connecter plusieurs caissons de distribution d'air ensemble en utilisant les connexions latérales et verticales.

# Air Excellent Connexion Latérale 125 DB206 KIT

Numéro d'article : 0188636

## Spécifications techniques

Spécifications	
Technique	
Couleur	Gris
Matériau	PP
Anti statique	<input checked="" type="checkbox"/>
Anti bactérien	<input checked="" type="checkbox"/>
Performance	
Résistance à la température (min.)	-20 °C
Résistance à la température (max.)	60 °C
Réaction au feu : Euro class	E
Dimensions	
Longueur brute	122 mm
Largeur	194 mm
Hauteur	134 mm
Poids net	0.19 kg