

# Air Excellent Inline Adaptér DN100 DBOX 206

Objednáací číslo: 188635

## Představení produktu

Příslušenství k distribučnímu boxu Air Excellent pro předělení DBOX 206V na DBOX 206H

- Nízké tlakové ztráty díky radiálnímu designu
- Třída těsnosti D/ATC 2 up +/- 200 Pa, která minimalizuje spotřebu energie a hlučnost
- Modulární rozdělovací boxy, které lze použít pro všechny typy potrubí
- Potrubí v roli a vzduchotěsné mechanické spojky jsou velmi snadné na instalaci
- Testováno a certifikováno u TUV Sud a ISEGA, v souladu s nařízením REACH

## Výkres rozměrů

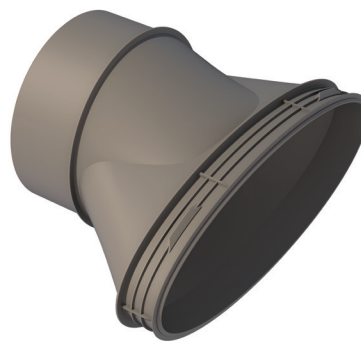
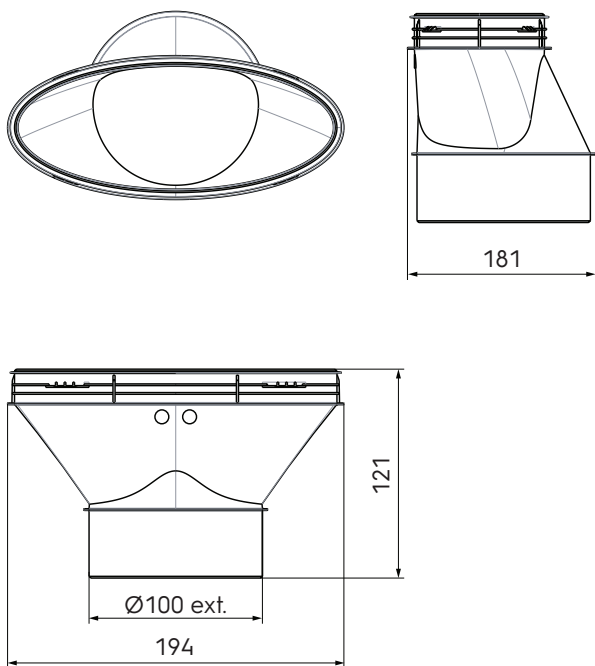

## Technické specifikace

Specifikace	
Technické	
Barva	Šedá
Materiál	PP
Antistatický	<input checked="" type="checkbox"/>
Antimikrobiální	<input checked="" type="checkbox"/>

# Air Excellent Inline Adaptér DN100 DBOX 206

Objednací číslo: 188635

## Technické specifikace (pokračování)

Vlastnosti	
Teplotní odolnost (min.)	-20 °C
Teplotní odolnost (max.)	60 °C
Reakce na oheň: Euro třída	E
Rozměry	
Délka brutto	121 mm
Šířka	194 mm
Výška	181 mm
Čistá hmotnost	0.15 kg