

Air Excellent AE45SC DBOX kit convertitore

Numero articolo: 188145

Descrizione prodotto

L'adattatore Air Excellent DBOX è utilizzato per collegare il condotto AE45SC al BOX Distribuzione Air Excellent. L'adattatore viene fornito con due guarnizioni AE45SC per collegare il condotto e una guarnizione integrata per collegare il BOX Distribuzione. Queste garantiscono un collegamento meccanico a tenuta d'aria senza bisogno di nastro o sigillante.

- Tutto in un unico kit
- Facile da installare
- Ermetico (classe ATC2 fino a +/- 1000 Pa) grazie ai collegamenti meccanici, che riducono al minimo il consumo di energia del ventilatore e la produzione di rumore

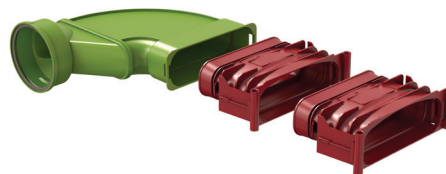

Dimensioni

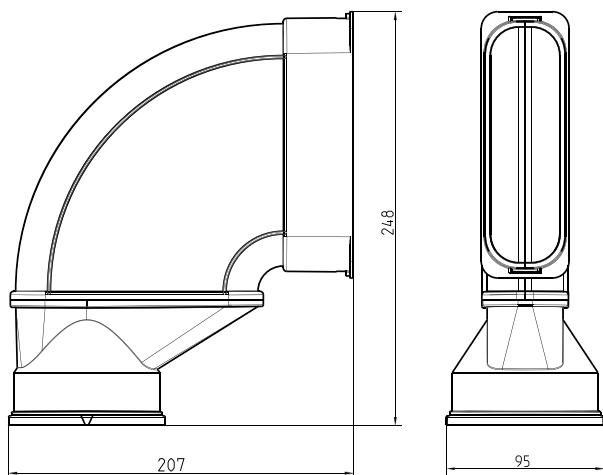

Specifiche tecniche

Tecnico	
Colore	Verde
Prestazione	
Campo di temperatura (min.)	-20 °C

Air Excellent AE45SC DBOX kit convertitore



Numero articolo: 188145

(segue da) Specifiche tecniche

Prestazione	
Campo di temperatura (max.)	60 °C
Reazione al fuoco: classe Euro	E
Dimensioni	
Lunghezza lorda	248 mm
Larghezza	207 mm
Altezza	95 mm
Peso netto	0.346 kg