

UBIFLUX AIR CW300

Manuale di installazione
e manutenzione



ubbink

Build smart.



Sommario

1	Consegna	4
1.1	Contenuto della consegna	4
1.2	Accessori e ricambi	5
2	Applicazione	7
3	Specifiche	8
3.1	Specifiche tecniche	8
3.2	Curve caratteristiche	9
3.3	Conessioni e dimensioni	11
3.4	Componenti dell'unità	13
4	Principio di funzionamento	14
4.1	Descrizione	14
4.2	Condizioni di by-pass	14
4.3	Sicurezza anti-congelamento	15
5	Installazione	16
5.1	Generalità	16
5.2	Posizionamento dell'unità ventilante	16
5.3	Montaggio a soffitto	17
5.4	Montaggio a parete	19
5.5	Conversione Ganci con antivibranti Silentblock	21

6	Orientamento delle connessioni aerauliche	22
7	Collegamento dello scarico condensa	26
8	Sostituzione dei filtri	28
9	Collegamenti elettrici	30
9.1	Collegamento all'alimentazione	30
10	Controlli ed accessori wireless	34
11	Manutenzione	36
11.1	Manutenzione dei filtri (per l'Utente)	36
11.2	Manutenzione dello scambiatore (per servizio tecnico)	38
11.3	Descrizione, esploso	43
12	Dichiarazione di conformità	45
13	Valori ERP	46

1 Consegna

1.1 Contenuto della consegna

Prima di iniziare l'installazione dell'unità VMC a doppio flusso con recupero di energia termica è necessario verificare se sia stata consegnata completa ed integra.

Il contenuto di fornitura dell'unità VMC Ubiflux AIR CW300 è costituito dai seguenti elementi:

1. Una unità ventilante Ubbink AIR CW300 con recupero di energia termica
2. Manuale di installazione
3. Etichetta Ecodesign
4. Manuale: utente/installazione
5. Kit fissaggi con "silentblock" e viti



Unità ventilante fornita senza comando remoto/regolazione [vedi elenco al 1.2 "Accessori e ricambi"]



* Nel caso in cui l'unità sia stata consegnata con un difetto visibile, come urti o graffi o se la fornitura risultasse incompleta rispetto agli accessori sopraelencati, si prega di contattare il proprio fornitore.

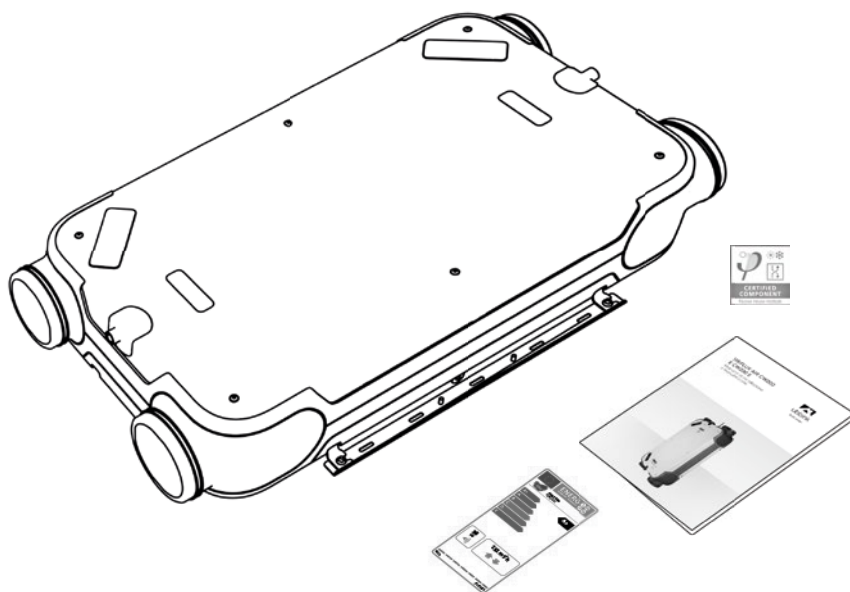

L'uso di questa Unità non è autorizzato a persone, compresi i minori, con ridotte capacità intellettuali, limitate capacità fisiche o con mancanza di esperienza e delle conoscenze necessarie, a meno che non siano sotto la supervisione di un esperto o che non siano in grado di seguire le istruzioni o siano stati istruiti da una persona responsabile della loro sicurezza per l'utilizzo dell'unità. I bambini devono essere sorvegliati affinché non giochino con l'unità.



1.2 Accessori e ricambi

Descrizione	Immagine	Codice
Ubiflux filtro G4 65%		889026
Ubiflux filtro F7 ePM1 55%		889024
Ubiflux filtro combinato G4+F7 COARSE 65% - ePM1 55%		889027

Descrizione	Immagine	Codice
Ubiflux filtro a carboni attivi		889023
Ubiflux filtro F9 ePM1 80%		889025
Ubiflux filtro combinato G4+F9 COARSE 65% - ePM1 80%		889028
Ubiflux Air RC analogico wireless 4 posizioni		889010
Ubiflux Air RC digitale multicontrollo wireless		889011
Ubiflux Air sensore UR wireless		889014
Ubiflux Air sensore CO ₂ wireless		889013
Sifone condensa a membrana flessibile		889015
Sifone condensa ballstop		889016

2 Applicazione

Ubiflux AIR CW300 è una unità di ventilazione meccanica controllata dotata di scambiatore a flussi incrociati per il recupero di energia termica fino ad una un'efficienza del 95% con ventilatori a basso consumo energetico che consentono una portata massima di ventilazione di 300m³/h.

Caratteristiche delle unità Ubiflux AIR CW300:

- Regolazione della portata d'aria attraverso il comando remoto (opzionale, necessario).
- Indicatore di stato del filtro sull'unità - indicatore controllo dei filtri LED sui comandi remoti .
- Innovativa regolazione automatica anti-congelamento che garantisce e ottimizza il funzionamento anche a basse temperature. Con clima molto rigido, se necessario prevedere l'installazione di una batteria di preriscaldamento (opzionale).
- Bassa rumorosità.
- by-pass con valvola, automatico 100% in dotazione di serie.
- Regolazione del flusso costante.
- Risparmio energetico.
- Alte prestazioni.

Ubiflux AIR CW300 è:

- a. fornita di fabbrica con l'immissione aria ambiente a destra (versione destra) che può essere modificata con un semplice passaggio [vedere sezione 3.3 - pag 11]
- b. fornita standard con staffe di fissaggio che ne permettono l'installazione sia a parete che a soffitto. Per il corretto posizionamento ed i collegamenti [vedere punti 5.3, 5.4 e 5.5].



Importante!

Non installare l'unità all'esterno senza un'adeguata protezione contro le condizioni atmosferiche (pioggia, gelo estremo, ambienti salini, ecc.).

A parete, non installare l'unità in orizzontale. Quando si installa l'unità a parete posizionare la morsettiera in alto. Il circuito stampato non deve **mai** trovarsi in basso.

Per garantire la corretta efficienza del sistema di ventilazione, si raccomanda di non scollegare l'unità, tranne che per la manutenzione.

3 Specifiche

3.1 Specifiche tecniche

Ubiflux AIR CW300					
Alimentazione [V/Hz]	220/50				
Protezione	IP 40				
Dimensioni (L x l x H) [mm]	1160 x 600 x 269				
Diametro connessioni [mm]	Ø 160				
Allaccio scarico condensa	½"				
Peso	36 kg				
Classe Filtri (di serie)	Coarse 65% (G4)				
Impostazione portata aria					Modalità Boost
Multicontrollo intelligente wireless (opzionale)	0	1	2	3	Massimo
Portata di ventilazione (m³/h)	90	120	180	240	300

3.2 Curve caratteristiche



Diagramma portate



Assorbimento

Punti di lavoro	Portata [m ³ /h]	Prevalenza [Pa]	Assorbimento [W]	W/L/sec
1	175	25	28,0	0,58
2	200	75	56,2	1,01
3	225	60	66,5	1,06
4	250	60	84,0	1,21
5	250	120	106,0	1,53
6	250	150	113,0	1,63
7	250	200	151,0	2,17
8	300	100	133,0	1,60
9	300	150	146,0	1,75
10	300	200	153,0	1,84

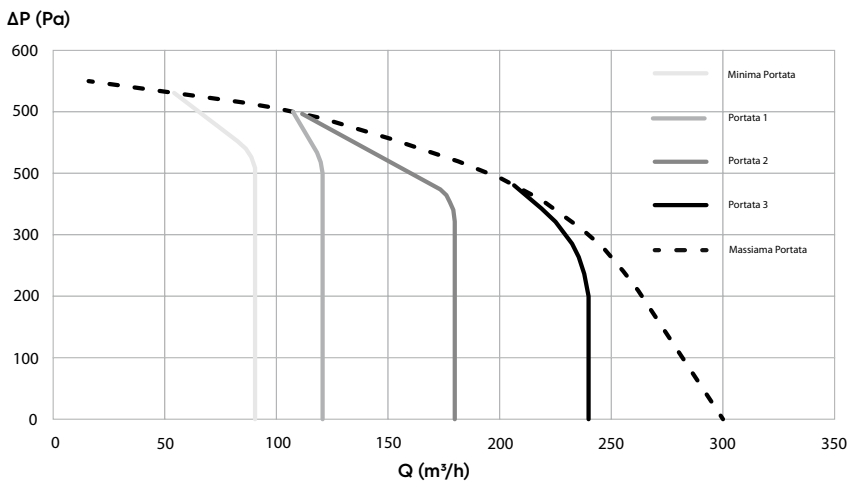
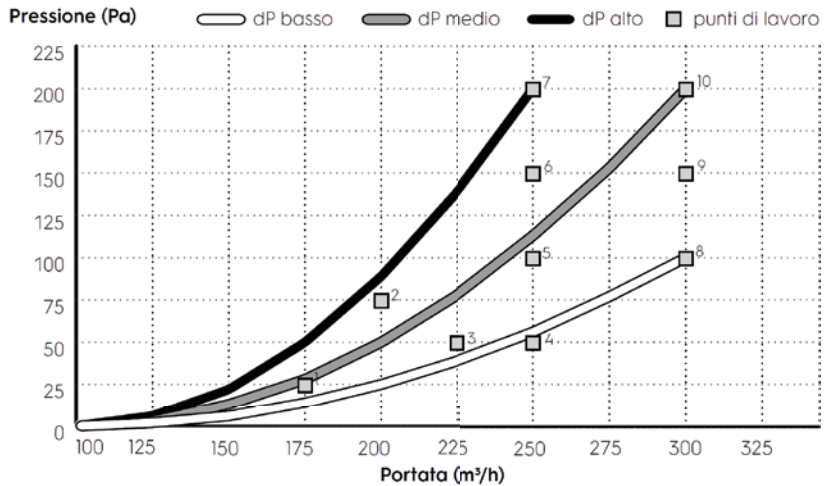
Prestazioni acustiche Ubiflux Air CW300

LwA	Qv (vol) [m ³ /h]
Portata di camionamento	210
Pressione statica [Pa]	200
Propagazione da mantello [db(A)]	57
In estrazione [db(A)]	57
In immissione [db(A)]	66

3.3 Connessioni e dimensioni

Legenda configurazione di fabbrica

1. Connessione per l'espulsione dell'aria esausta all'esterno
2. Connessione di immissione aria di rinnovo in abitazione
3. Connessione di aspirazione aria dall'esterno
4. Connessione di estrazione aria esausta dall'interno
5. Accesso ai collegamenti elettrici
6. Scarico della condensa per installazione a parete
- 6.1. Scarico della condensa per installazione a soffitto
7. Alloggiamento filtri

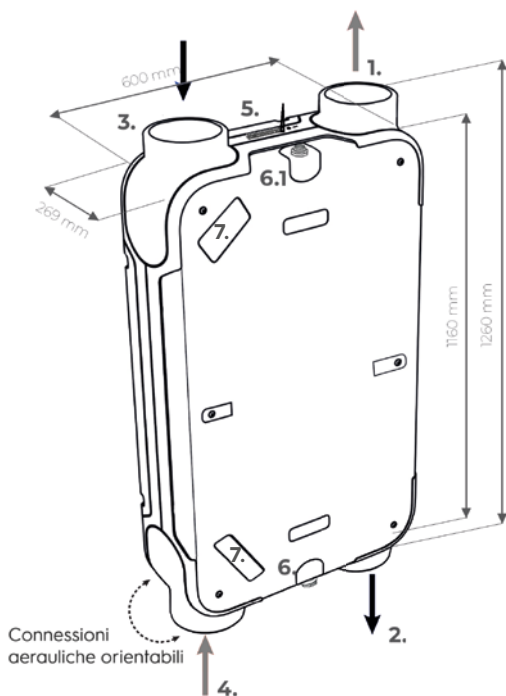

Le unità ventilanti Ubiflux AIR CW300 sono fornite nella configurazione "destra" (con l'immissione dell'aria in ambiente "2" a destra dei filtri "7") per installazione a soffitto, pertanto, lo scarico condensa 6 è fornito tappato!

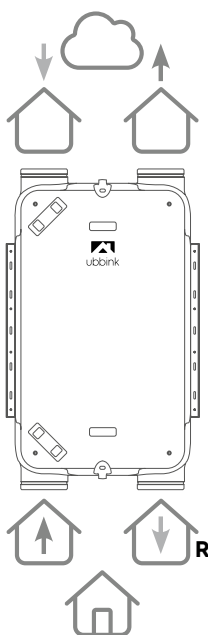

Configurazione standard **R**

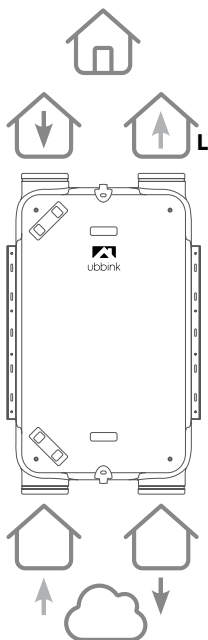

Configurazione opzionale sinistra **L**

⚠ Attenzione!

L'installazione a parete è prevista solamente con il posizionamento dell'elettronica in alto; antenna, contattiera, alimentazione, porta usb ... IN ALTO.

Configurazione specchiata AIR CW300

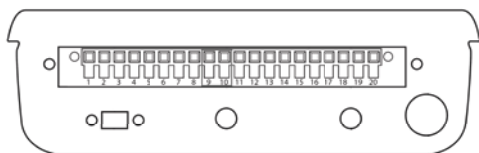

⚠ Importante! Per modificare l'impostazione "destra" (R) di fabbrica e sufficiente ponticellare i pin 9-10 e l'unità trasferirà automaticamente l'immissione aria in ambiente a sinistra (L) dei filtri come raffigurato nell'immagine centrale in alto.

3.4 Componenti dell'unità

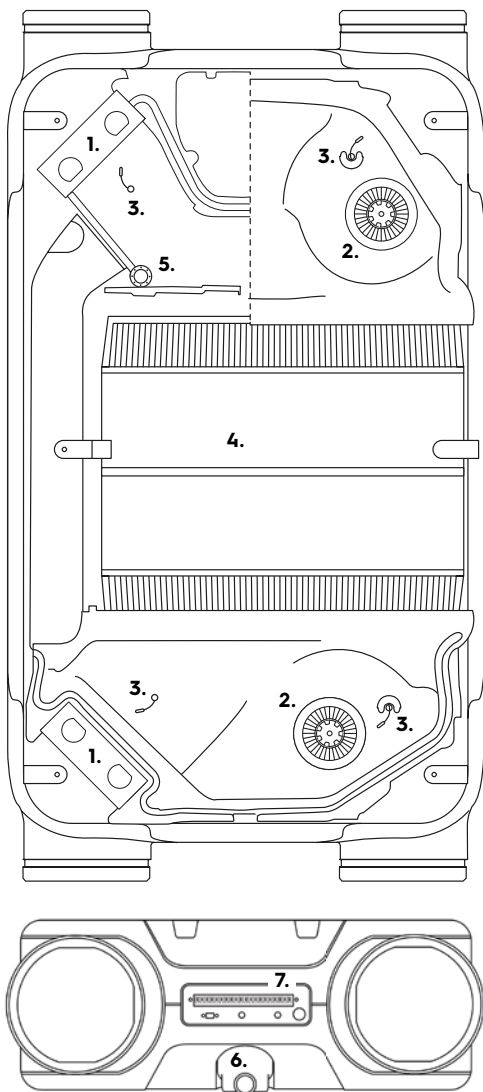

Legenda

1. Filtri ad alte prestazioni
2. Soffianti ad alte prestazioni
3. Sonde di temperatura
4. Scambiatore di calore ad alte prestazioni
5. Bypass 100% automatico
6. Scarico condensa orientabile
7. Collegamenti elettrici

4 Principio di funzionamento

4.1 Descrizione

L'unità viene consegnata pronta per l'abbinamento completamente automatico del comando a distanza wireless (non incluso) al momento dell'alimentazione. Quindi l'aria viziata estratta dall'interno dell'abitazione trasferisce l'energia termica (calorie/frigorie) all'aria di rinnovo proveniente dall'esterno. **Ubiflux AIR CW300** permette in questo modo un sensibile risparmio energetico in quanto l'aria pulita di rinnovo immessa in ambiente viene climatizzata recuperando l'energia dall'aria estratta in espulsione (fresca in estate, temperata in inverno).

A seconda del tipo di controllo remoto utilizzato, è possibile comandare fino a 5 livelli di portata d'aria. La regolazione manuale o automatica, se in presenza di sensori umidità o CO₂, è a portata costante, ossia, per massimizzare sia comfort abitativo che risparmio energetico i flussi di immissione ed estrazione rimangono sempre bilanciati indipendentemente dalle perdite di pressione dei condotti applicati.

4.2 Condizioni di by-pass

Il by-pass, di serie di su Ubiflux AIR CW300, in determinate condizioni permette l'immissione diretta dell'aria di rinnovo senza che attraversi lo scambiatore (nessun recupero di energia). La funzione di by-pass interviene automaticamente in modo tale da mantenere la temperatura di maggior comfort utilizzando l'aria esterna. La funzione è molto utile ad esempio nelle notti estive in cui al calar del sole l'aria esterna contribuisce a raffrescare l'interno dell'edificio (free-cooling) inducendo importante risparmio energetico.

La valvola di by-pass viene azionata automaticamente quando sono soddisfatte le condizioni descritte nella tabella seguente.

Condizioni di funzionamento del by-pass

Valvola by-pass aperta se

- La temperatura esterna è di 10°C. superiore a quella interna
- In estate, se la temperatura esterna è inferiore di 3°C rispetto alla temperatura dell'aria estratta dalla casa.
- In inverno, se la temperatura esterna è superiore di 3°C rispetto alla temperatura dell'aria estratta dall'edificio.

Valvola by-pass chiusa se

- Se la temperatura esterna è di 10°C inferiore a quella interna
- In estate, se la temperatura esterna è superiore alla temperatura dell'aria estratta dall'edificio
- In inverno, se la temperatura esterna è inferiore alla temperatura dell'aria estratta dall'abitazione.



L'unità, in base al rilevamento delle temperature, determina automaticamente la stagione corrente (estate/inverno).

4.3 Sicurezza anti-congelamento

In caso di temperature esterne molto rigide l'unità ventilante Ubiflux AIR CW300 attiva il sistema di protezione che previene la formazione di ghiaccio nello scambiatore.

Le sonde di temperatura rilevano costantemente le temperature nello scambiatore e, se necessario, si innesca in automatico un progressivo squilibrio delle portate che nel caso in cui la temperatura dovesse raggiungere -2°C (caso limite) l'unità sospenderà la ventilazione fino al ristabilirsi delle condizioni climatiche idonee al funzionamento; l'unità ventilante ogni 60 minuti si riattiverà per effettuare il controllo termico.

5 Installazione

5.1 Generalità

L'installazione deve essere eseguita in conformità ai seguenti punti

- Requisiti di qualità della ventilazione: seguire le vigenti regole e norme locali
- Equilibrio delle portate di immissione ed estrazione (portata costante)
- Disposizioni di sicurezza per impianti a bassa tensione qualora vigenti.
- Eventuali requisiti aggiuntivi locali in tema di risparmio energetico.
- Requisiti di installazione dell'unità Ubiflux AIR CW300.

5.2 Posizionamento dell'unità ventilante

Le staffe di fissaggio fornite a corredo di UBIFLUX AIR CW300 semplificano l'installazione sia a soffitto che in parete.

 **Avvertenza!** Dato il peso dell'Unità, l'installazione deve essere sempre effettuata da 2 persone.

Ubiflux AIR CW300 pesa 36kg e un solaio standard (tipicamente 200kg/m²) è normalmente sufficiente, si consiglia comunque di verificarne la portanza ed eventuale distribuzione del carico se necessario.

Importante:

- L'unità deve essere installata in bolla! Controllare con livella lunghezza e larghezza!
- Lo spazio di installazione deve facilitare l'evacuazione della condensa includendo un sifone.
- Assicurarsi che il sistema di evacuazione dei condensati abbia pendenza negativa.
- Il luogo di installazione deve essere protetto dalle intemperie e dal ghiaccio.
- Assicurarsi che vi sia spazio sufficiente intorno e sotto l'unità per garantire che la sostituzione dei filtri e/o la pulizia e la manutenzione dell'unità possano essere eseguite agevolmente.

 **Ubiflux AIR CW300** è progettata per l'esclusivo montaggio a soffitto o a parete in bolla. **NON** installare Ubiflux AIR CW300 a terra o orizzontale in parete.

5.3 Montaggio a soffitto

- Scegliere l'orientamento ottimale dell'unità ventilante per determinare il posizionamento delle barre di fissaggio.
- Applicare all'unità ventilante i ganci con silentblock (forniti) sul lato lungo o corto a seconda dell'esigenza.
- Segnare i punti per la foratura della superficie in cui verranno posizionate le staffe di fissaggio.
- Forare la parete in corrispondenza dei segni precedentemente predisposti in corrispondenza delle asole ed applicare idonei ancoraggi per il posizionamento delle barre di fissaggio al soffitto.
- Le barre di fissaggio devono essere montate parallele a;
 - 630mm di distanza quando previste sui lati lunghi
 - 1.195 mm di distanza quando previste sui lati corti



Per il montaggio dei ganci con antivibranti Silentblock [vedere istruzioni pag 21].

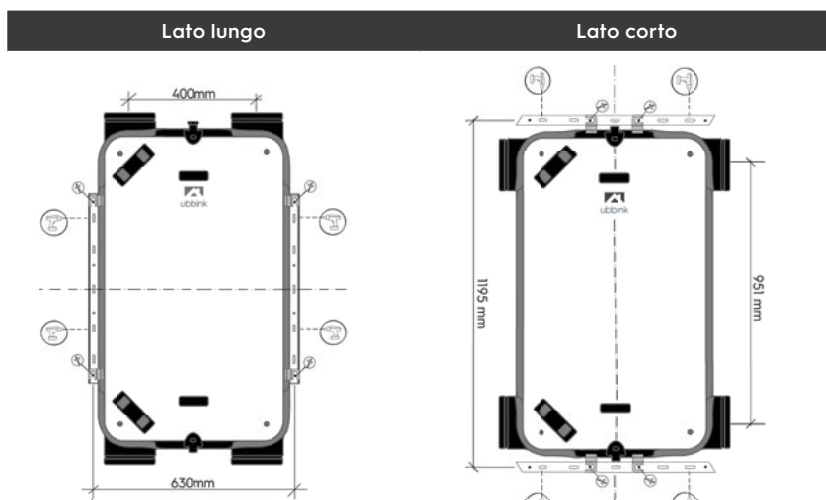

- Assicurare le barre di fissaggio alla superficie

Posizionamento dell'unità ventilante:

- a. Allentare i galletti di 1cm
- b. Posizionare l'unità sulle guide facendola scorrere fino ad inserire le asole aperte dei fissaggi in appoggio sui galletti.
- c. Avvitare i galletti

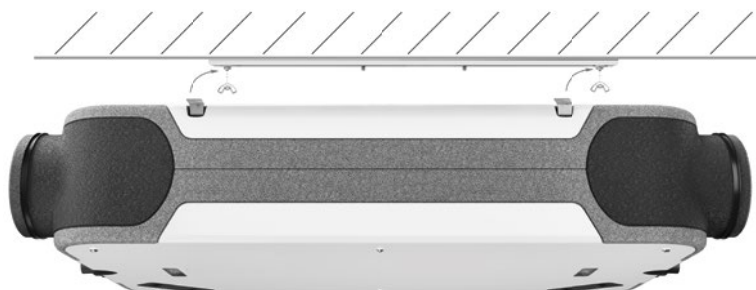
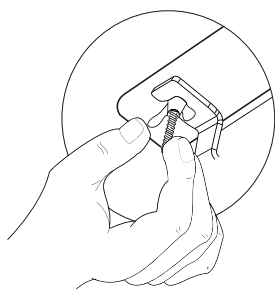
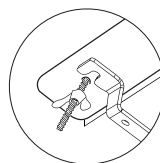
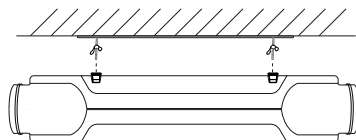
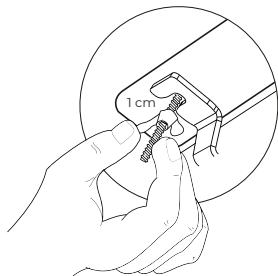

5.4 Montaggio a parete

- Segnare i punti per la foratura della parete a cui fissare le staffe.
- Applicare all'unità ventilante i ganci con silentblock (forniti) sul lato lungo o corto a seconda dell'esigenza.
- Forare la parete in corrispondenza dei segni precedentemente predisposti in corrispondenza delle asole ed applicare idonei ancoraggi per il posizionamento delle barre di fissaggio.
- Le barre di fissaggio devono essere montate parallele a;
 - 630 mm di distanza sui lati lunghi (versione standard)
 - 1.195 mm di distanza sui lati corti previa conversione/riposizionamento dei ganci e antivibranti c/Silentblock [vedere istruzioni pag 21].



Lato lungo

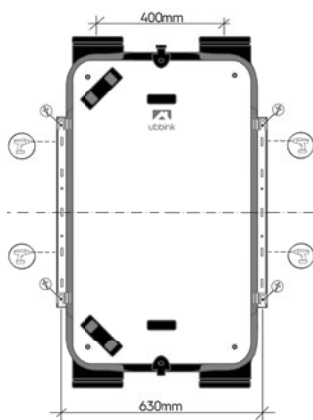

Lato corto

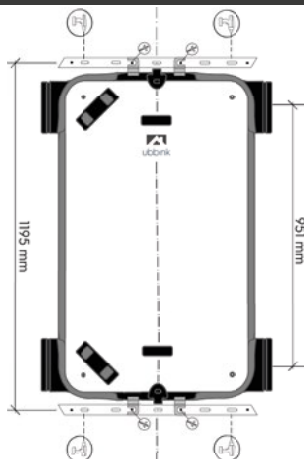

- Assicurare le barre di fissaggio alla parete

Posizionamento dell'unità ventilante:

- a. Allentare i galletti di 1cm
- b. Posizionare l'unità sulle guide facendola scorrere fino ad inserire le asole aperte dei fissaggi in appoggio sui galletti.

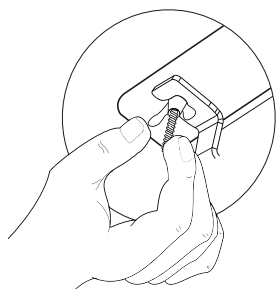
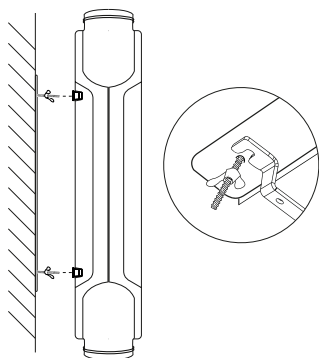
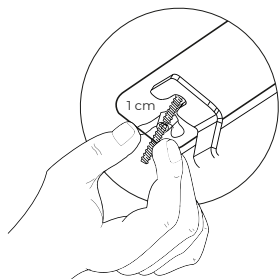

5.5 Conversione Ganci con antivibranti Silentblock

Ubiflux AIRCW300 è fornita con fissaggi antivibranti, muniti di Silentblock. Nel caso in cui necessiti spostare i fissaggi sul lato ortogonale dell'unità ventilante è necessario procedere come di seguito illustrato. Applicare all'unità ventilante le staffe con silentblock con l'apertura dell'asola verso lo scarico condensa in uso.

A Svitare i fissaggi Silentblock

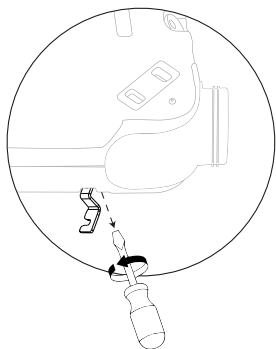

B Spostare i fissaggi Silentblock sul lato ortogonale direzionando l'asola con direzione coerente.

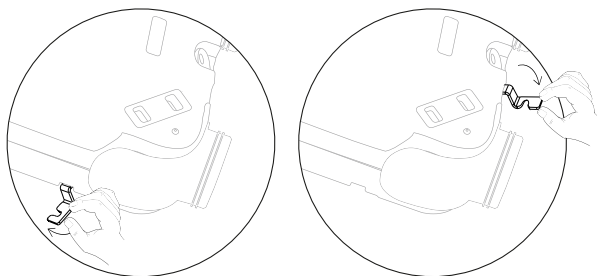

C Avvitare i fissaggi Silentblock nella nuova posizione.

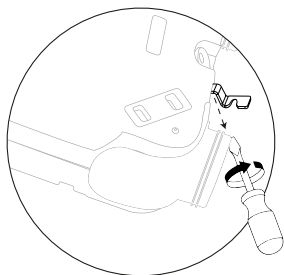

6 Orientamento delle connessioni aerauliche

Le unità ventilanti Ubiflux AIR CW300 permettono l'orientamento ortogonale delle connessioni aerauliche (DN160)

! Attenzione Il cambio di direzione delle connessioni va effettuato prima di posizionare l'unità ventilante!

Per cambiare la direzione predefinita delle connessioni aerauliche è sufficiente seguire i seguenti passaggi:

A Rimuovere i tappi dei filtri

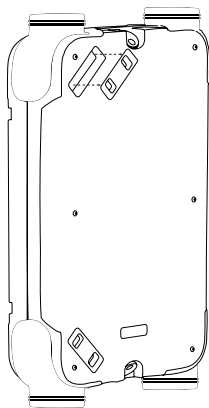

B Svitare le 6 viti della copertura metallica

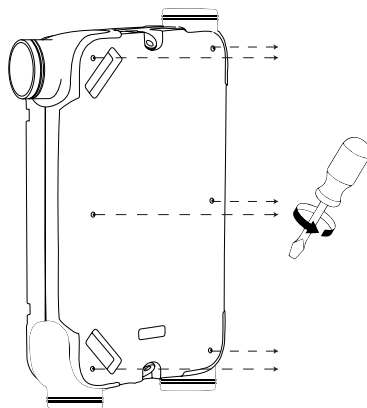

C Rimuovere la copertura metallica **1** ed il successivo guscio in PPE **2** isolante sottostante

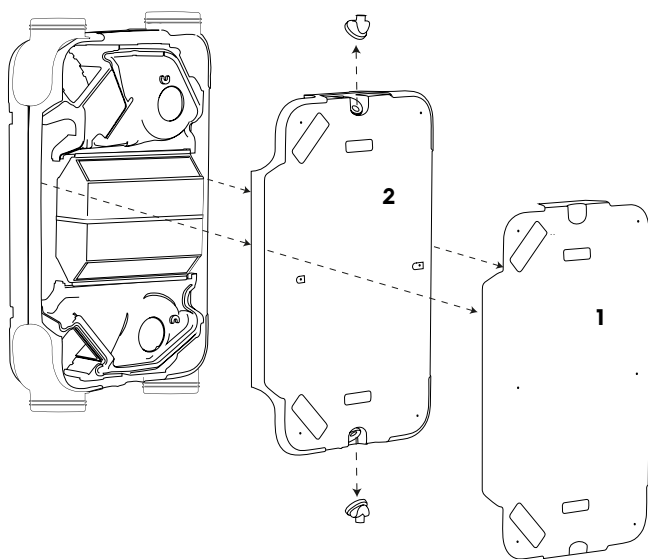

D Svitare la vite di fissaggio della connessione situata posteriormente

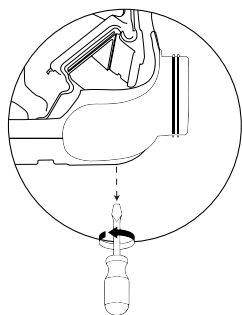

E Rimuovere la connessione

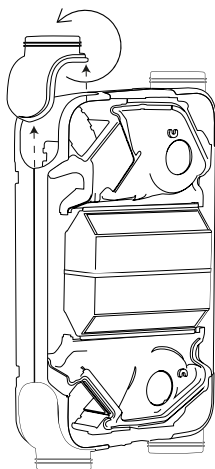

F Ruotare la connessione

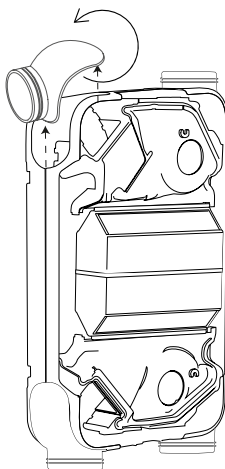

G Riavvitare la vite della connessione sul posteriore dell'unità

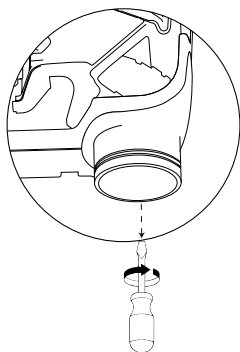

H Riposizionare il guscio isolante **2** e la copertura metallica **1**

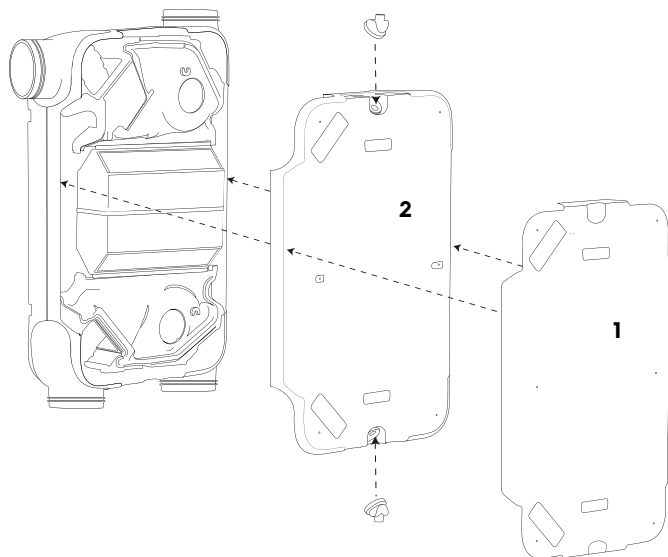

I Riavvitare le 6 viti della copertura metallica

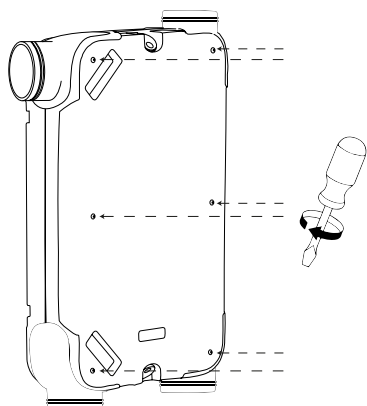

J Riposizionare i filtri e relativi coperchi

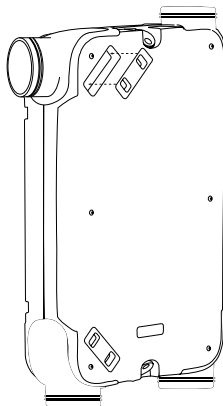

7 Collegamento dello scarico condensa

Nel periodo invernale l'unità Ubiflux AIR CW300 deumidifica l'aria di immissione in ambiente quindi l'acqua condensata, sottratta all'aria immessa, deve essere evacuata. Ubiflux AIR CW300 è dotata di serie di 2 scarichi condensa orientabili, uno per il montaggio in controsoffitto (configurazione standard) ed un secondo per montaggio murale (fornito occluso).

- L'impianto di evacuazione della condensa (non a corredo) deve essere collegato all'impianto fognario in modo disgiunto per evitare che le variazioni di pressione tipiche di quest'ultimi interferiscano con il regolare funzionamento dell'unità ventilante.
- Si consiglia l'applicazione di un sifone "ballstop" che, oltre ad evitare quanto indicato nel punto precedente, previene anche la possibilità di gorgoglio della condensa sul battente d'acqua.
- Il collegamento con il sifone deve permettere facile pulizia/ispezione.
- Il condotto di evacuazione della condensa così come il battente d'acqua NON devono superare il livello dello scarico dell'unità ventilante

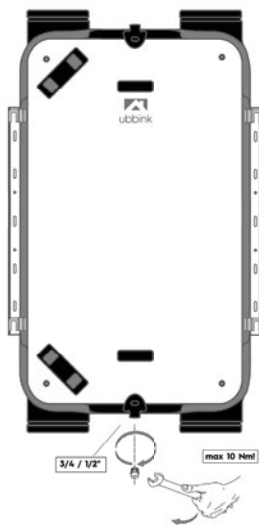

! Particolare attenzione va posta alle installazioni a soffitto; fare attenzione che il livello del condotto di evacuazione sia più basso dello scarico dell'AIR CW300

! **Attenzione!** L'impianto di evacuazione della condensa deve essere collegato ad un solo scarico, il secondo scarico deve essere tappato. **Ubiflux AIR** (con scambiatori en-talpici) non producono condensa pertanto vengono fornite con entrambi gli scarichi tappati.

! Per una corretta manutenzione utilizzare sempre Un raccordo di evacuazione della condensa rimovibile tra il sifone e l'unità

! **Attenzione!** Nel realizzare il sistema di drenaggio della condensa, al fine di eliminare la possibilità che la depressione a livello dello scarico condensa possa aspirare dal sistema fognario e assicurare indipendenza dalle tipiche variazioni di pressione dell'impianto di scarico, si consiglia vivamente di installare correttamente un sifone con anti-reflusso, ad esempio il "Sifone Ball-stop" UBBINK.

! **Attenzione!**

Installazione a soffitto: collegare il sifone allo scarico condensa posto fra i condotti aeraulici direzionati verso l'esterno (lato contattiera/antenna). Tappare lo scarico non utilizzato!

Installazione a parete (sempre con contattiera in alto e/o filtri sulla sinistra): collegare il sifone allo scarico inferiore dell'unità. Tappare lo scarico non utilizzato!

Per assicurare che lo scarico condensa (in pressione negativa) non aspiri dal sistema fognario sono disponibili due modelli di sifone:

Sifone ballstop



Sifone flessibile

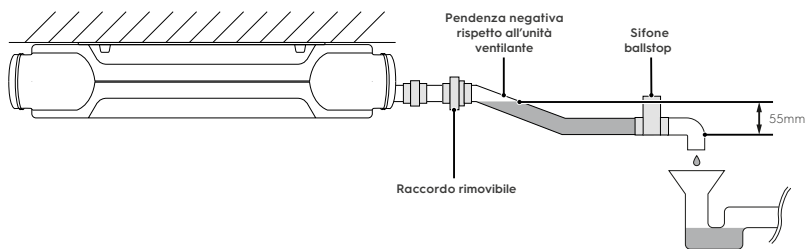

8 Sostituzione dei filtri

A Rimuovere i tappi dei filtri.

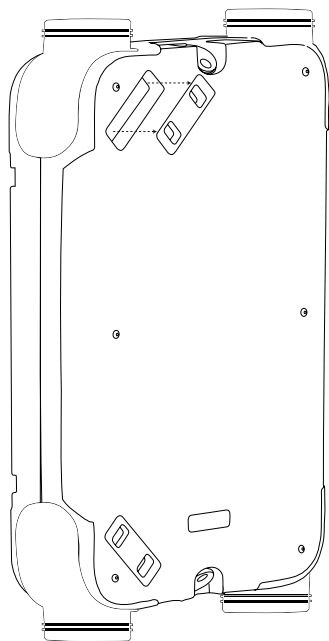

B Estrarre i filtri sfilandoli.

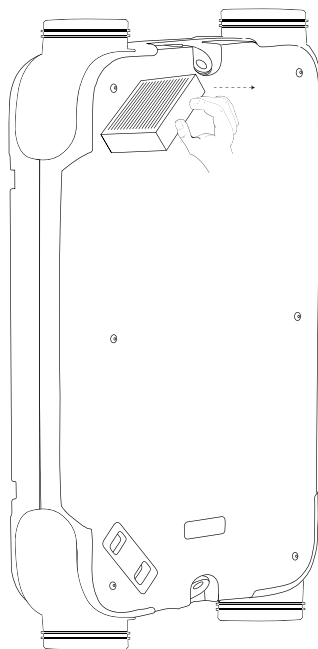

C Infilare il filtro nuovo nella sede e premere.

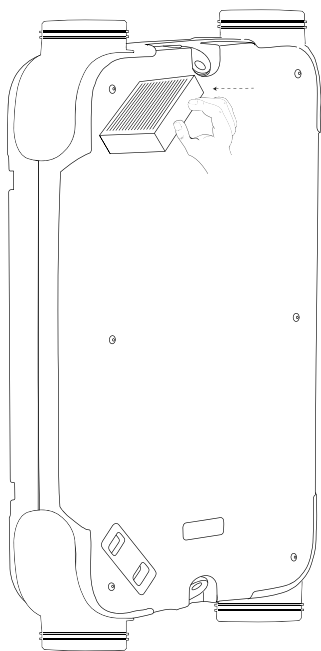

D Riposizionare i coperti filtri.

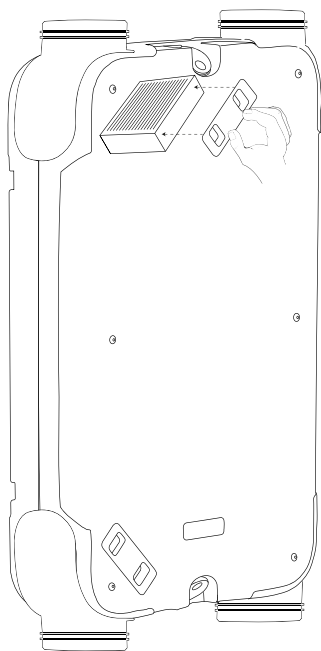

9 Collegamenti elettrici

9.1 Collegamento all'alimentazione

L'impianto elettrico deve essere conforme alle norme vigenti.

⚠ Avvertenza! I ventilatori e il circuito di regolazione sono alimentati a 230 V. Se vengono eseguiti lavori di movimentazione o manutenzione, l'unità deve essere scollegata dalla tensione dalla rete.

Colori identificativi cavo di alimentazione

Marrone	Fase
Blu	Neutro
Verd/giallo	Terra

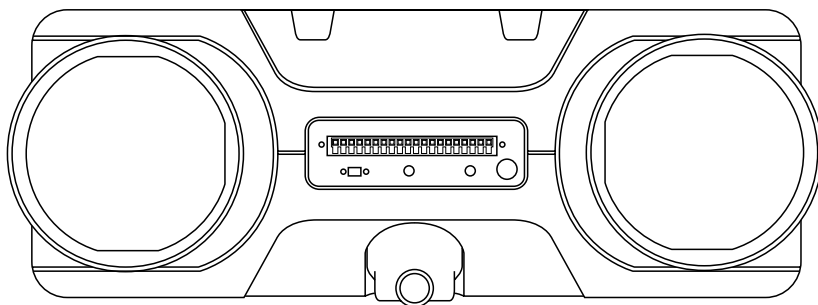

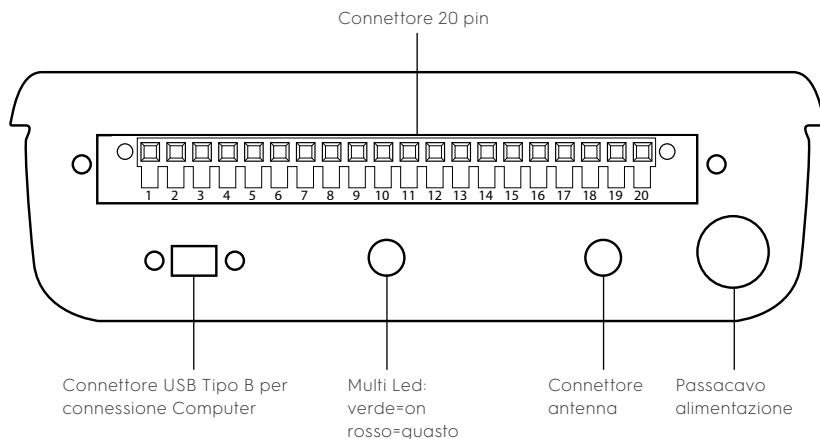

Scheda di controllo Integrata

Numerazione e descrizione dei pin connettore

Nr. Pin	Descrizione	PCB	Nr. Pin	Descrizione	PCB
PIN 1	Ingresso domotica 10V	X-26	PIN 11	Inutilizzato	
PIN 2	Ingresso domotica 0V	X-26	PIN 12	Selettore 3 posizioni - V1	X-9
PIN 3	Contatto pulito di entrata (domotica)	X-25	PIN 13	Selettore 3 posizioni - V2	X-9
PIN 4	Contatto pulito di entrata (domotica)	X-25	PIN 14	Selettore 3 posizioni - V3	X-9
PIN 5	Connessione per sonda esterna pozzo canadese		PIN 15	Uscita preriscaldatore fase 230V	X-17
PIN 6	Connessione per sonda esterna pozzo canadese		PIN 16	Uscita preriscaldatore Terra	X-17
PIN 7	Segnale di uscita 10V post-riscaldamento	X-16	PIN 17	Uscita preriscaldatore Neutro	X-17
PIN 8	Segnale di uscita 0V post-riscaldamento	X-16	PIN 18	Uscita 230V chiusura attuatore pozzo canadese	X-28
PIN 9	Modalità specchiata (c/ponte)	X-32	PIN 19	Uscita 230V Aperta	X-28
PIN 10	Modalità specchiata (c/ponte)	X-32	PIN 20	Uscita neutra	X-28

Circuito stampato

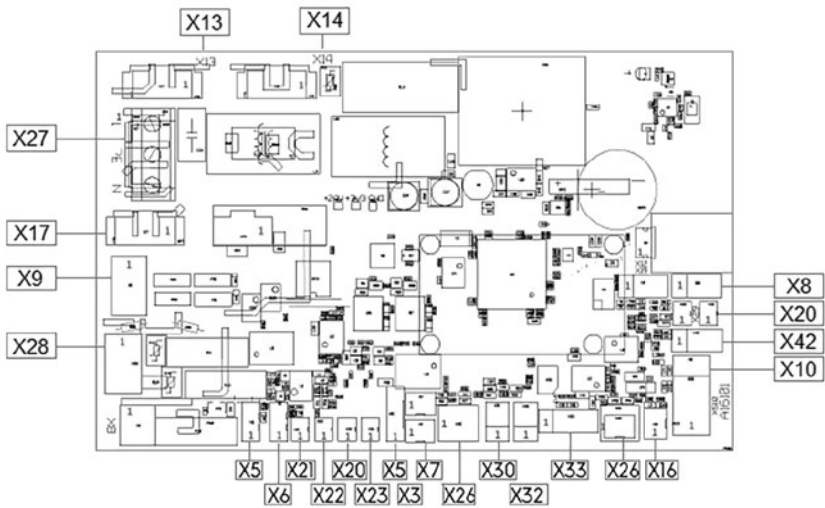

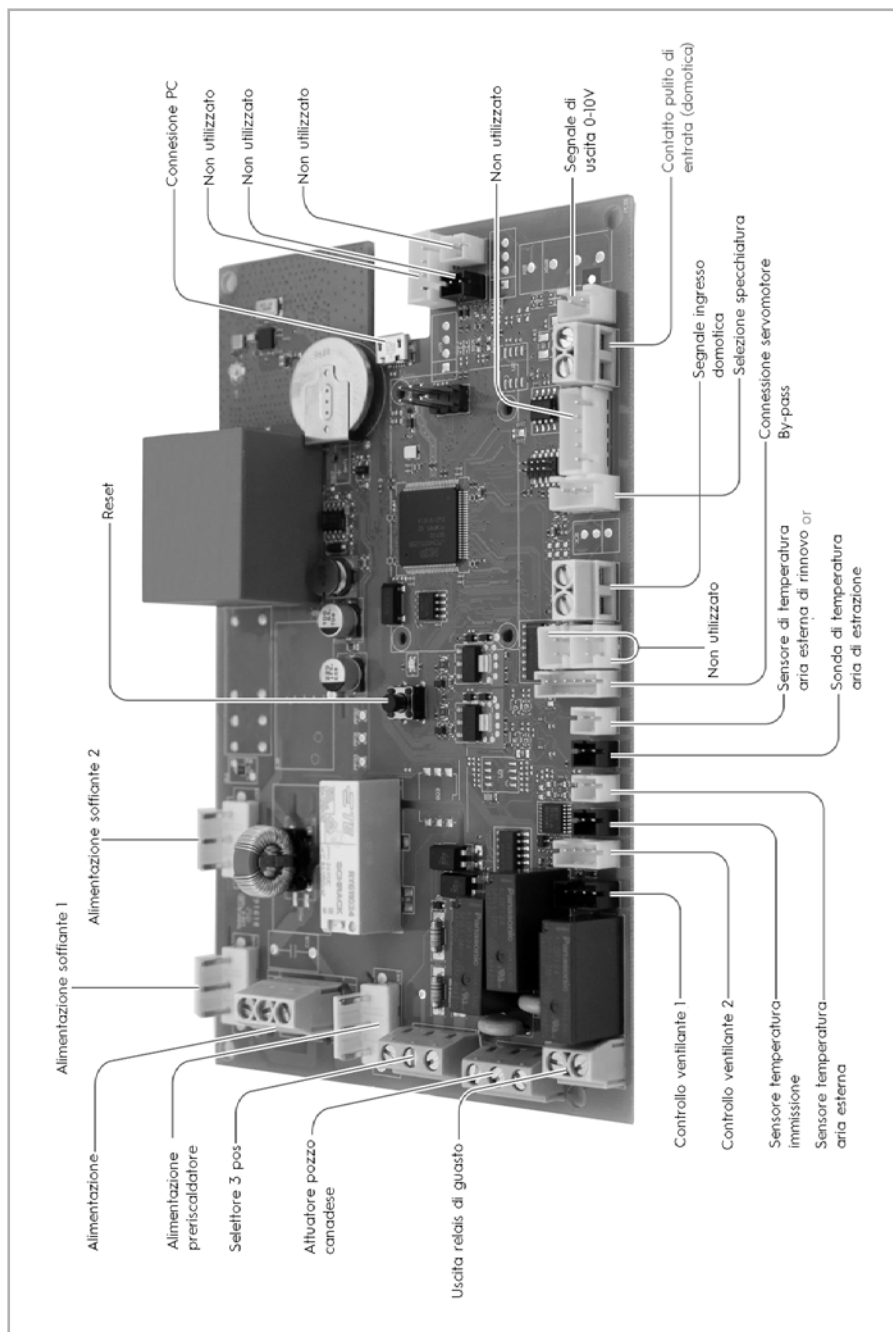

10 Controlli ed accessori wireless

Ubiflux AIR CW300 permette il collegamento a diversi controlli remoti, tutti wireless. La scelta dei controlli influisce sia sul comfort che sull'efficienza energetica del sistema di ventilazione.



L'unità ventilante Ubiflux AIR CW300 non prevede il controllo a bordo macchina pertanto è sempre necessario ordinare almeno un controllo remoto.

Sonde e crotoni	Tipo	Codice
Ubiflux Air RC digitale multicontrollo wireless	Interfaccia utente digitale	889011
Ubiflux Air RC analogico wireless 4 posizioni	Interfaccia utente analogica	889010
Ubiflux Air sensore CO ₂ wireless	Automatico e manuale	889013
Ubiflux Air sensore UR wireless	Automatico e manuale	889014

Ubiflux Air RC digitale multicontrollo wireless

Il controllo remoto digitale multifunzione wireless Ubbink comunica con l'unità ventilante mezzo RF (radiofrequenza) e consente l'impostazione di cinque diverse portate d'aria. È un'interfaccia utente per il monitoraggio e la configurazione del recuperatore di calore collegato. Maggiori informazioni disponibili nella scheda tecnica.



Ubiflux Air RC analogico wireless 4 posizioni

Il Controllo remoto della portata wireless a 4 posizioni comunica con l'unità di ventilazione mezzo RF (radiofrequenza). Permette di selezionare 4 funzioni con 4 pulsanti. Il selettore integra anche un indicatore di filtro sporco. Maggiori informazioni disponibili nella scheda tecnica.



Ubiflux Air sensore CO₂ wireless

La sonda Ubbink CO₂ wireless rileva costantemente livello di CO₂ presente nel locale in cui è installata. Il livello di CO₂ rilevato viene trasmesso all'unità ventilante per mezzo di segnale RF (radiofrequenza). L'unità sarà in grado di reagire variando il flusso di ventilazione secondo fabbisogno per garantire la qualità dell'aria solo su necessità. Maggiori informazioni disponibili nella scheda tecnica.



Ubiflux Air sensore UR wireless

La sonda wireless Ubbink UR (Umidità relativa) rileva costantemente il livello di umidità all'interno dell'abitazione. La misurazione è inviata all'unità di ventilazione tramite RF (radiofrequenza). L'unità adeguerà la portata in base al fabbisogno. La sonda UR si installa tipicamente negli ambienti umidi quali cucina, bagno. Maggiori informazioni disponibili nella scheda tecnica.



11 Manutenzione

11.1 Manutenzione dei filtri (per l'Utente)

Al fine di individuare la frequenza di manutenzione ideale, per i primi mesi di utilizzo del sistema di ventilazione, si consiglia un controllo frequente dello stato dei filtri, comunque nel primo anno si consiglia un controllo non inferiore a tre mesi. Pulire i filtri ogni sei mesi e sostituirli almeno una volta all'anno.

⚠ Attenzione! L'apparecchiatura non deve Mai essere avviata Senza Filtri.

I tappi filtro sono ad alta tenuta ermetica pertanto non facilmente rimovibili. Fare leva su un lato corto o rimuoverli con l'ausilio di una spatola.

A Spegner l'unità e rimuovere i coperchi filtro

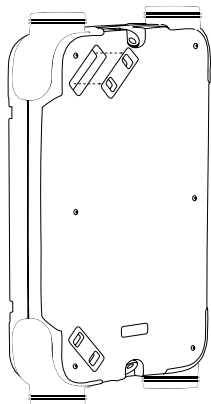

B Estrarre il filtro

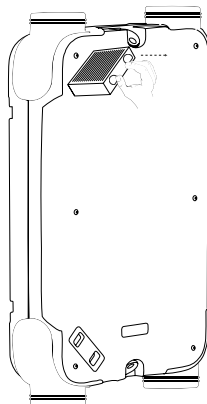

C Aspirare il filtro dal lato più scuro

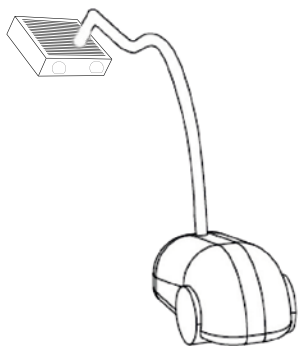

D Riposizionare nell'alloggiamento il filtro aspirato o nuovo

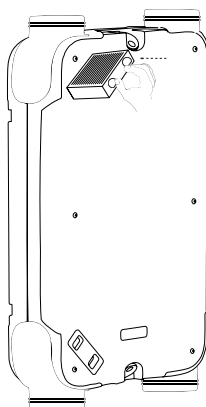

**fare attenzione a riposizionare i filtri nel medesimo verso-lato più sporco verso l'esterno

E Riposizionare i coperchi filtro e riavviare l'unità di ventilazione

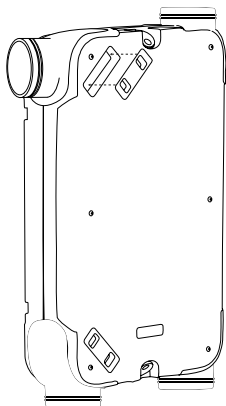

11.2 Manutenzione dello scambiatore (per servizio tecnico)

A Spegner l'unità e rimuovere i coperchi filtro

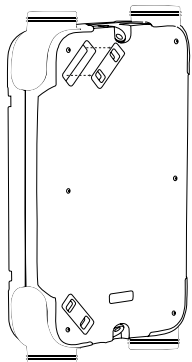

B Estrarre il filtro

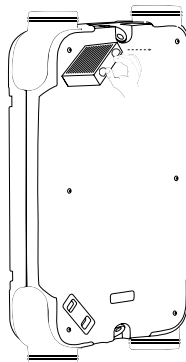

C Svitare le 6 viti della copertura metallica

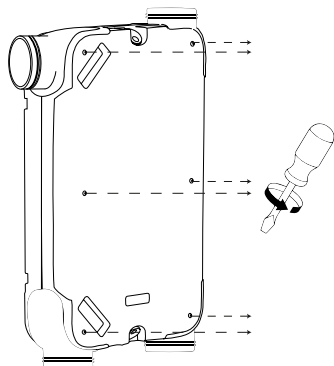

D Rimuovere la copertura metallica **1** ed il successivo guscio in PPE isolante sottostante **2**

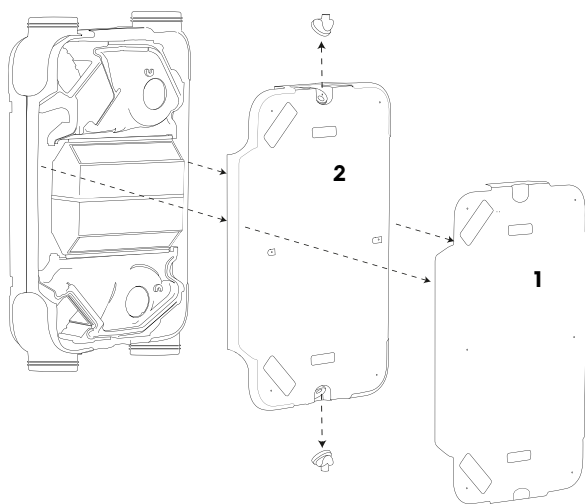

E Rimuovere la staffa di supporto sinistra

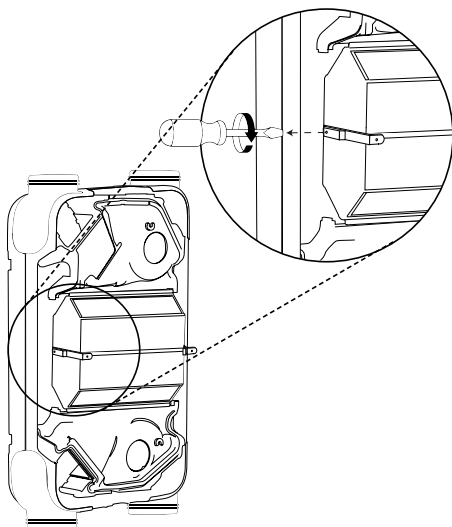

F Flettere le linguette di bloccaggio per rimuovere lo scambiatore

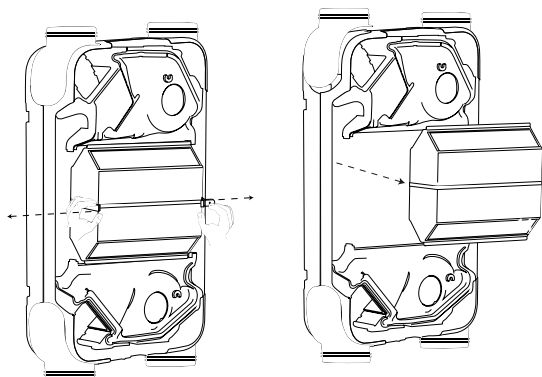

G Rimuovere lo scambiatore e pulirlo con acqua

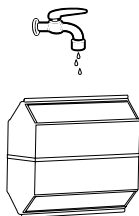

H Asciugare con getto d'aria e riposizionare lo scambiatore

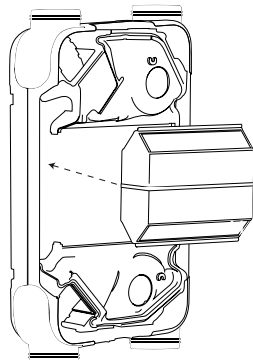

Attenzione! Possibile residuo di condensa nello scambiatore.

I Riavvitare la staffa di supporto a sinistra

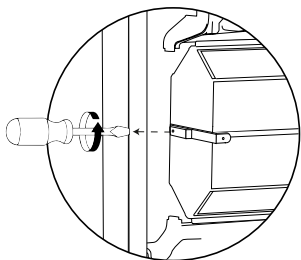

J Riposizionare il guscio isolante 2 e la copertura metallica 1

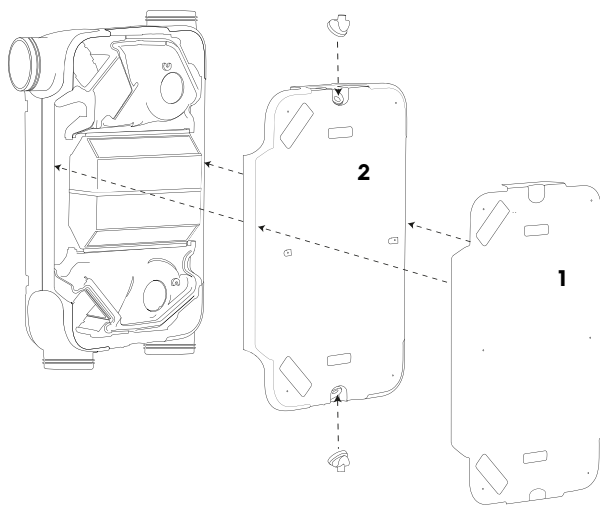

K Avvitare la copertura metallica

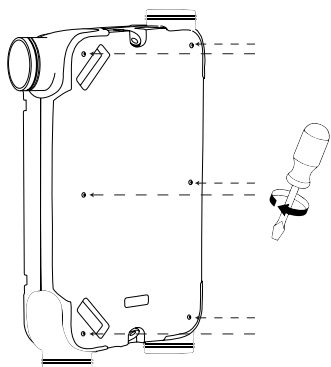

L Riposizionare i filtri e relativi coperchi

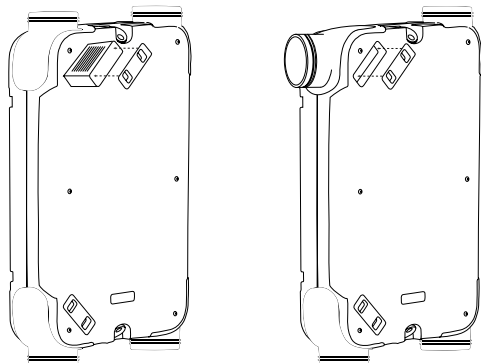

11.3 Descrizione, esploso

Numero	Descrizione	Pz.
1	Connessioni aerauliche orientabili Ø 160mm	4
2	Copertura metallica frontale	1
3	Guscio PPE frontale	1
4	Valvola di by-pass	1
5	Servomotore valvola di di by-pass	1
6	Ventilatore EC ad alta efficienza	2
7	Scambiatore di calore ad alte prestazioni	1
8	Staffe di serraggio	2
9	Scarico condensa orientabile	2
10	Filtri ad alte prestazioni	2
11	Tappi filtri	2
12	Sonde temperatura	4
13	Morsettiera collegamenti	1
14	Ganci con silentblock	4
15	Scheda elettronica	1

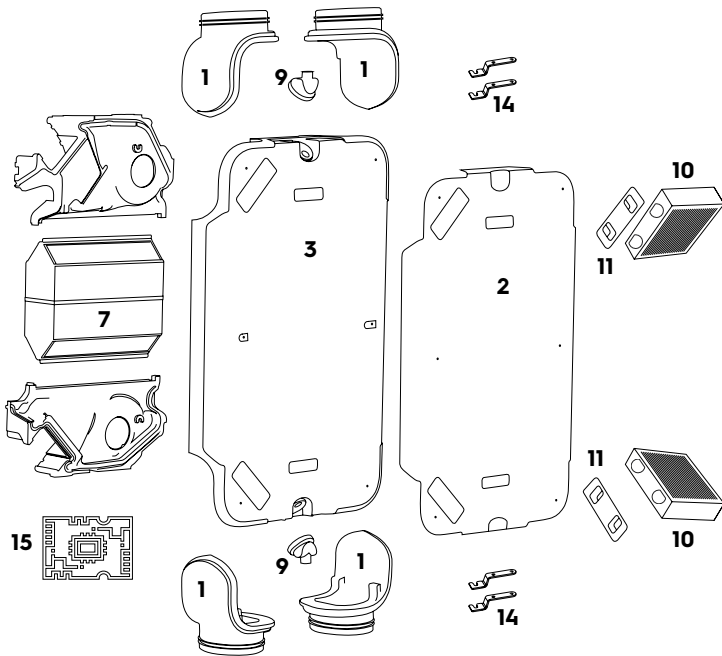
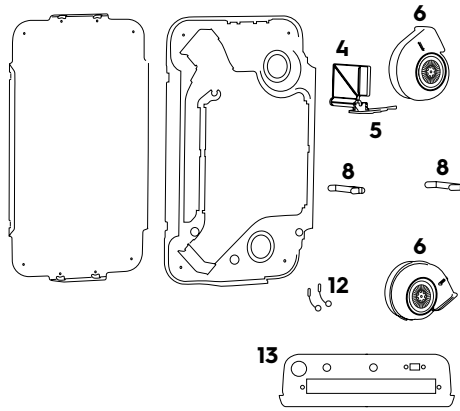

12 Dichiarazione di conformità

Dichiarazione

Fornitore: Centrotherm GFTI s.r.l.
Indirizzo: Via Meucci 1
37024 Arbizzano VR IT
Data: Agosto 29, 2023

Dichiara che i seguenti prodotti

Ubiflux AIR CW300

Sulla base delle seguenti norme

- EN 60335-1:2012/A11:2013/A13:2017
- EN 60730-1:2016
- EN 60529:1991
- EN 55014-1:2017
- EN 61000-3-2:2014
- EN 55016-2-3:2017
- EN 61000-4-2:2009
- EN 61000-4-4:2012
- EN 61000-4-5:2014
- EN 61000-4-6:2013
- EN 61000-4-11:2004
- CEM/EMC Directive 2014/30 EU
- Low Voltage Directive 2014/35 EU
- Machinery Directive 2006/42/CE
- Ecodesign directive (EC) 2009/125/EU
- Energy labelling 2010/30/EU
- Regulation 1253/2014
- Regulation 1254/2014
- Directive (RoHS 3) 2015/863/EU
- WEEE Directive 2012/19/EU
- EN 55014-2(2015)
- EN 55014-1(2017)

hanno il marchio **CE**

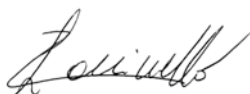

Managing Director
Sig. Luca Zaninello

13 Valori ERP

Scheda tecnica Ubiflux AIR CW300 in conformità (UE) n° 1254/2014 (allegato IV)

Fornitore	Centrotherm GFTI s.r.l.			
Modello	Ubiflux AIR CW300			
Clima temperato classe SEC	A	A	A	A+
Consumo energetico medio specifico per il clima temperato (SEC) kWh/(m ² a)	-41,3	-41,8	-42,8	-44,5
Clima freddo classe SEC	A+			
Consumo energetico specifico per il clima freddo (SEC) kWh/(m ² a)	-66,7	-67,4	-68,6	-71,0
Clima caldo di classe SEC	E			
Consumo energetico specifico per il clima caldo (SEC) kWh/(m ² a)	-14,4	-14,7	-15,5	-17,0
Tipo di unità di ventilazione	Apparecchio per la ventilazione bilanciata bidirezionale a flusso costante			
Equipaggiamento installazione	Controllo portata multiplo		Controllo portata variabile	
Tipologia di sistema di recupero del calore	Recuperatore di calore sensibile a flussi incrociati			
Efficienza termica %	88,9			
Portata massima m ³ /h	300			
Massimo assorbimento elettrico W	131,5			
Livello di potenza sonora (LWA) dB (A)	45			
Portata di riferimento m ³ /h	210			
Perdita di pressione di riferimento Pa	50			
Potenza specifica del ventilatore (SPI) W/(m ³ /h)	0,25			
Fattore di controllo e tipologia installata o prevista per essere installata	1 Controllo manuale	0,95 Temporizzatore	0,85 Controllo ambientale centralizzato	0,65 Controllo ambientale puntuale

Scheda tecnica Ubiflux AIR CW300 in conformità (UE) n° 1254/2014 (allegato IV)

Tassi massimi dichiarati di trafilazione interna ed esterna [%]	Interno	4			
	Esterno	4,3			
Manutenzione filtri/avviso filtro	Indicatore ottico (LED) sul comando remoto e/o sulle sonde ambiente				
Download documentazione tecnica	www.ubbink.it				
Consumo annuo di elettricità per 100m ² di superficie con clima temperato (AEC)	kWh/a	358	327	271	177
Consumo annuo di elettricità con clima freddo per 100m ² di superficie (AEC)	kWh/a	895	865	808	714
Consumo energetico di elettricità con clima caldo per 100m ² di superficie (AEC)	kWh/a	313	283	226	132
Risparmio annuo sul riscaldamento con clima temperato per 100m ² di superficie (AHS)	kWh/a	3868	3885	3921	3990
Risparmio annuo sul riscaldamento nella stagione fredda per un appartamento di 100m ² (AHS)	kWh/a	7566	7601	7670	7810
Risparmio annuo sul riscaldamento nella stagione calda per un appartamento di 100m ² (AHS)	kWh/a	1749	1757	1770	1810



Importante! Al fine di preservare alta l'efficienza dell'unità è importante mantenere i filtri puliti. La frequenza di controllo e pulizia dei filtri varia in base alla qualità dell'aria esterna, pertanto, inizialmente si consiglia di controllare lo stato dei filtri frequentemente (1 volta al mese o ogni 2 mesi) per comprendere la cadenza ideale. La sostituzione dei filtri, indicativamente, può essere annuale.

Classificazione a partire dall'1 gennaio 2016

Classe SEC ("zona di condizioni climatiche medie")	SEC in kWh/m ² /a
A+ (efficienza massima)	SEC < -42
A	-42 ≤ SEC < -34
B	-34 ≤ SEC < -26
C	-26 ≤ SEC < -23
D	-23 ≤ SEC < -20
G (efficienza minima)	-20 ≤ SEC < -10

Con comando manuale

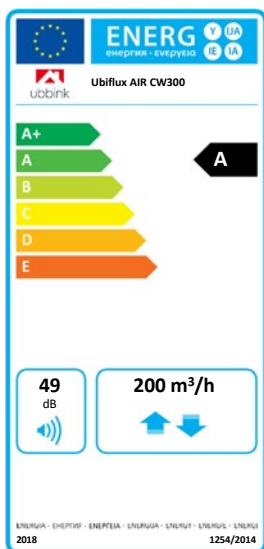

Con sensore ambiente

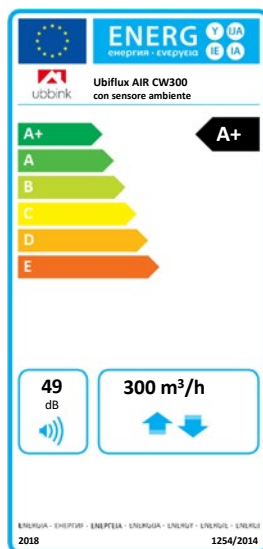



ENERGY



VENTILATION



BUILDING

Nederland • 📞 +31 313 480-300 • @ productadvieslijn@ubbink.nl

France • 📞 +33 (0)2 51 13 46 46 • @ ubbink@ubbink.fr

Belgium • 📞 +32 9 237 11 00 • @ info.bouw@ubbink.be

United Kingdom • 📞 +44 1604 433-000 • @ info@ubbink.co.uk

Deutschland • 📞 +49 2301 91011-0 • @ info@ubbink.de

Italia • 📞 +39 045 602 0433 • @ info@ubbink.it



Ubbink International

@ info@ubbink.com • 🌐 www.ubbink.com