



ubbink

Build smart.

DILAZINC®

L'indispensable de l'étanchéité des raccords de gouttières, cheneaux et noues encaissées en zinc

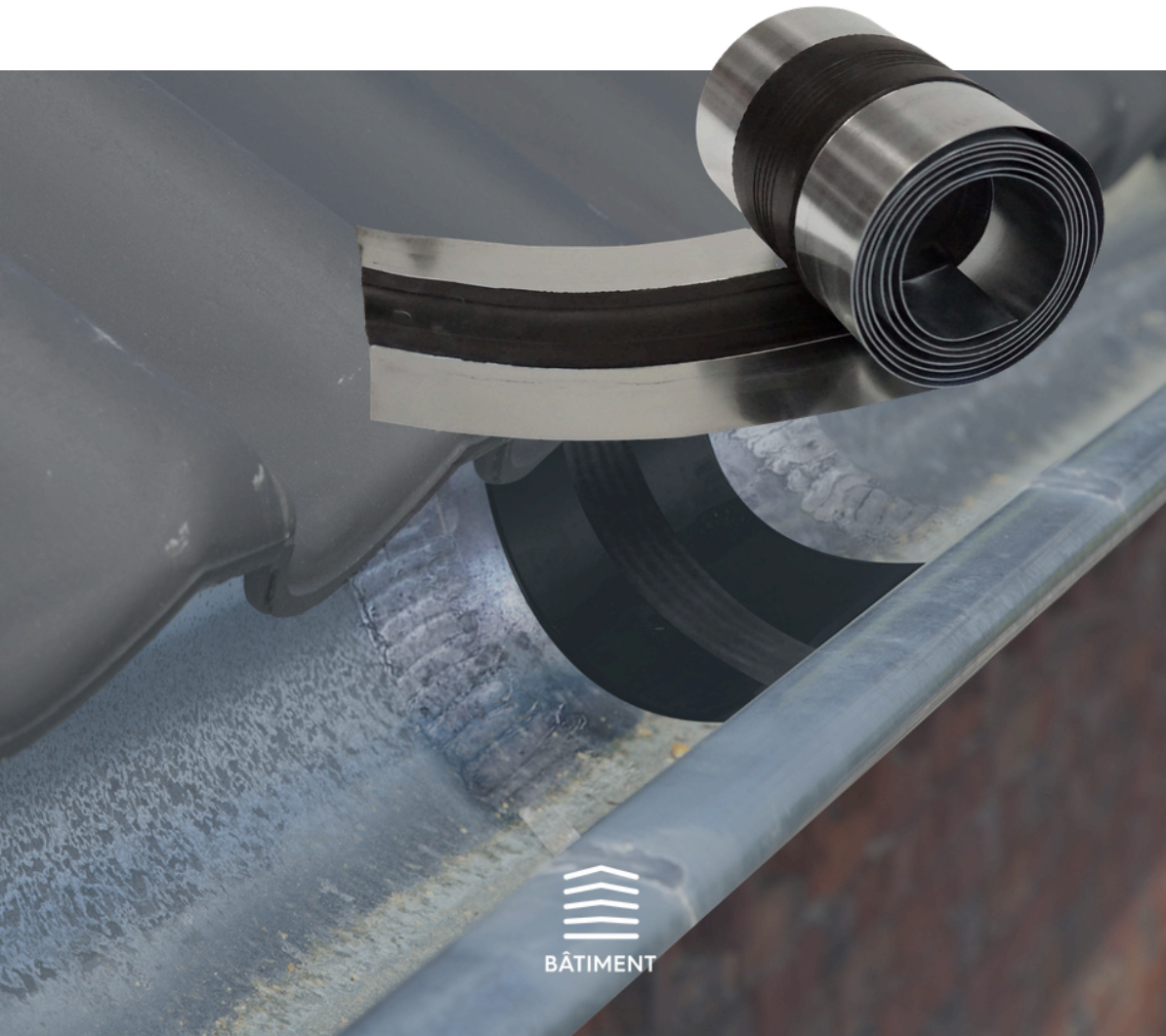

BÂTIMENT

DILAZINC®

Compensateur de dilatation pour tous les ouvrages d'évacuation d'eaux pluviales en zinc

Comporte une partie centrale en EPDM assurant la libre dilatation/retrait du zinc

- Adapté pour le traitement des gouttières, chéneaux et noues encaissées.
- La partie centrale en EPDM et les 2 bandes métalliques sont rendues indissociables l'une de l'autre par vulcanisation

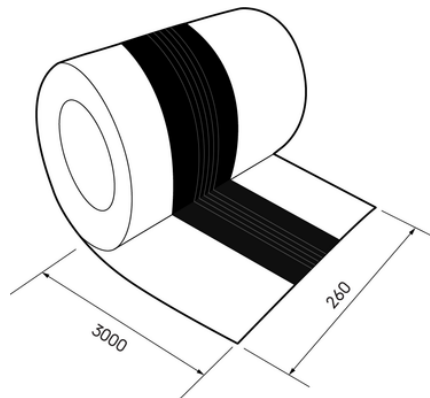

 Double vulcanisation à chaud = résistance prolongée



Plus résistant qu'un collage ou une vulcanisation simple, la double vulcanisation à chaud de la section centrale en EPDM et des jupes en zinc du DilaZinc® assure un joint de dilatation durable et résistant dans le temps

La durabilité à toute épreuve



Assure la dilation et le retrait naturelle des ouvrages en zinc



Ultra résistant grâce à la double vulcanisation à chaud de la section EPDM



Résistance aux conditions extrêmes (de -40 à 90°C)

