

# Adaptateur multidiam Air Excellent pour caisson D100-125mm

Référence : 188637

## Introduction produit

L'adaptateur Multidiam Air Excellent est recoupable et permet le raccordement de conduits isolés de Ø100 et Ø125 sur les caissons de distribution DB200.

- Raccordement mécanique et étanche
- Joint intégré
- Facile et rapide à installer
- Système de distribution d'air Air Excellent certifié TÜV SÜD

## Dimensions produit

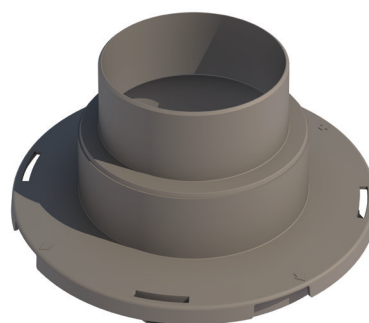
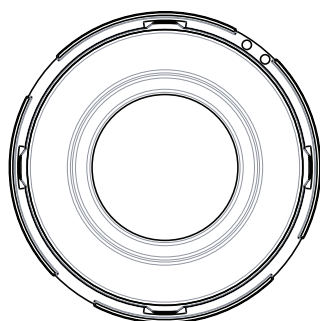
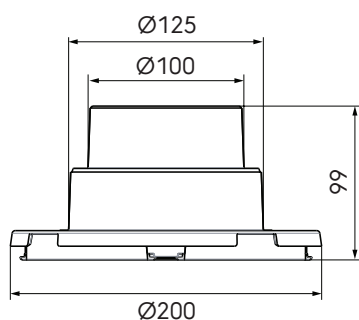

## Spécifications techniques

Spécifications	
Technique	
Couleur	Gris
Matériau	PP
Anti statique	<input checked="" type="checkbox"/>
Anti microbien	<input checked="" type="checkbox"/>
Performance	
Résistance à la température (min.)	-20 °C
Résistance à la température (max.)	60 °C
Réaction au feu : Euro class	E

# Adaptateur multidiam Air Excellent pour caisson D100-125mm



Référence : 188637

## Spécifications techniques (suite)

Dimensions	
Longueur brute	200 mm
Largeur	200 mm
Hauteur	99 mm
Poids net	0.07 kg