

Air Excellent Box distribuzione 824

Numero articolo: 188588

Descrizione prodotto

Il BOX Distribuzione permette la connessione di 8 attacchi AE34C in tre direzioni a 90° l'una all'altra. Fornito con 24 regolatori di portata e 12 attacchi con tappo. Il BOX 824 al suo interno ha appositi alloggiamenti per l'applicazione di appositi pannelli silenzianti opzionali.

- Predisposto standard con attacchi AE34
- Cinque aperture per ispezione o connessione condotte
- Completo di regolatori statici di portata e tappi per le connessioni non utilizzate
- Realizzato in PP con classe di tenuta D/ATC 2 fino a +/- 2000 Pa a minimizzare l'energia dei ventilatori e la produzione di rumore
- Connessione meccanica MC3 - EN17192
- Componente del sistema Air Excellent certificato TÜV SÜD



Dimensioni

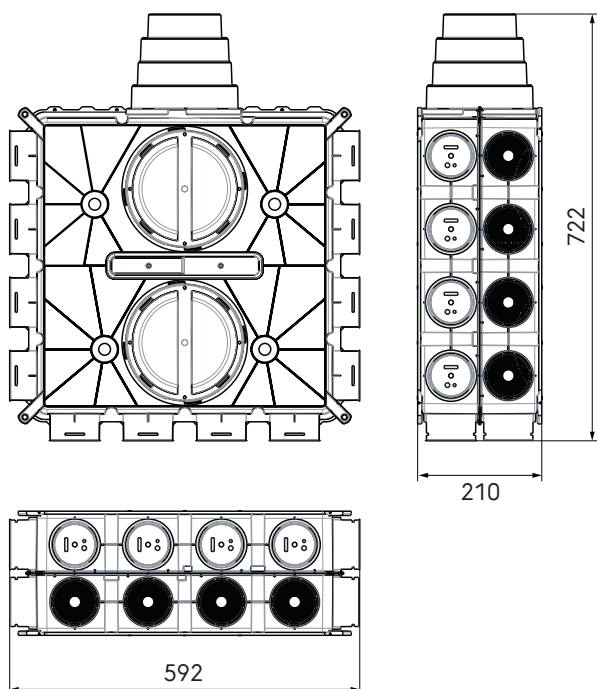

Prestazioni

Sistema di distribuzione aria Air Excellent, tenuta secondo EN 17192 - 2019 - classe D Testato secondo lo standard TÜV SÜD TAK 01-2013 (pressione del sistema: + 2000 Pa/- 2000 Pa).

Air Excellent Box distribuzione 824

Numero articolo: 188588

Specifiche tecniche

Specifiche	
Tecnico	
Colore	Grigio
Materiale	PP
Antistatico	<input checked="" type="checkbox"/>
Antimicrobico	<input checked="" type="checkbox"/>
Prestazione	
Campo di temperatura (min.)	-20 °C
Campo di temperatura (max.)	60 °C
Reazione al fuoco: classe Euro	E
Dimensioni	
Lunghezza lorda	722 mm
Larghezza	592 mm
Altezza	210 mm
Peso netto	3.07 kg

Air Excellent Box distribuzione 824

Numero articolo: 188588

Dettagli tecnici

Perdita di carico	
Qv (Volume) [m ³ /h]	Δp (perdita di carico) [Pa]
50	0,2
100	0,8
150	1,6
200	2,7
250	4,0
300	5,7
350	7,6
400	9,8
450	12,3
500	15,1
550	18,2
600	21,5
650	25,2
700	29,1
750	33,3
800	37,8

Dati tecnici certificati sulla base di misurazioni del TÜV SÜD.